

15
D Plus

ESITE 202, 1/99

Lumikko

KYLMÄÄ • LÄMMINTÄ • PAKKASTA
PIENIIN JAKELUYKSIKKÖIHIN



DIESELKÄYTTÖINEN KYLMÄKONE

Lumikko 15D Plus on dieselkäyttöinen, pieniin jakeluyksiköihin suunniteltu kylmäkone. Kotimainen Lumikko on suunniteltu Pohjolan ankariin ilmasto-olosuhteisiin. Lumikko 15D Plus on saanut nykyaikaisen muodon ja uuden ABS-muovista valmistetun ulkokuoren. Lumikko 15D Plussan koneisto toimii elektronisen termostaatin ohjaamana, automaattisesti jäähdyttäen tai lämmittäen koritilaa.

Kylmäkoneen toimintoja voidaan ohjata ohjaamoon sijoitettavasta käyttöpaneelistä.

Kylmäaineena 15D Plussassa on ympäristöystävällinen R 404a.

Lumikko 15D Plussaan on saatavilla lisävarusteena verkkokäyttömahdollisuus.



TEKNISET TIEDOT: Lumikko 15D Plus

RUNKO- JA HÖYRYSTINOSA

Runko: Kuumasinkitty teräsputki
Ulkoaukoret: UV-suojattu ABS-muovi
Värinävaimennus: Kompressorin ja dieselmootorin on kiinnitetty erilliseen runkoon, joka on värinävaimennettu kumi-teräs-värinävaimentimilla kylmäkoneen rungosta.

KOMPRESSORI

Kompressorin: Bock FXK-2, joka on suunniteltu kuljetusajoneuvoihin.
Sylinteriluku: Kaksi (2)
Voitelu: Painevoitelu öljypumpulla

DIESELMOOTTORI

Dieselmoottori: Kolmesylinterinen Kubota 722
Teho: 14 kW / 3600 r/min, SAE-J1349
Kierrosluku: 2200 r/min
Voimansiirto: Kiiliihina
Polttoaineotto: Omasta tai auton tankista

HÖYRYSTIN JA LAUHDUTIN

Lamellit: Alumiinia
Putkisto: Kuparia
Liitokset: Liitännä kompressorin teräskudoksisella joustavalla putkella.

JÄÄHDYTYS

Jäähdytys tapahtuu automaattisesti termostaatin ohjaamana.
Kylmäaine: R-404A

Soveltuvuus eri koritilavuuksille:

Korin lämpötila: °C	Kylmäteho: kW	Jäähdytys- kapasiteetti m ³
+0	4,48	42
-20	2,33	22

KORIVAATIMUS:

Pakastekori FRC, max. pituus 4 m 0,4 W/m²K
Kylmäkori FNA, max. pituus 7,7 m 0,7 W/m²K
(lev. x kork. = 2.5 m x 2.2 m)

LÄMMITYS

Tehokkaat höyrystipuhaltimet siirtävät lämmön tasaisesti koko kuljetustilaan. Dieselmootorin jäähdytysnestettä kierätetään höyrystinlohkon sisällä olevassa erillisessä lämmönvaihtimessa, jolloin saadaan lämpötehoa yhteensä 4 kW. Sulatus tapahtuu automaattisesti eropaineikellon ohjaamana tai käsiohjauksella. Sulatuksen aikana höyrystipuhaltimet ovat pysähtyneissä, jolloin saadaan tehokas ja nopea sulatus.

KONEISTON VAROLAITTEET

- Öljynpainekeytin / moottorin pysäytys
- Dieselmootorin jäähdytysnesteen lämpötilavartija / moottorin pysäytys
- Automaattisulakkeet 12 V
- Kylmäaineen korkeapainevartija
- Kylmäaineen matalapainevartija
- Ylikuumenemissuojat



Katuosoite: Kylmätie 1, Hyllykallio
Postiosoite: PL 304, 60101 Seinäjoki
Puhelin: (06) 420 4000, fax (06) 414 1921
Internet: www.lumikko.com

TOIMINTOJEN OHJAUS

Laitteisto toimii termostaatin säätämällä.

- Termostaatti valitsee automaattisesti lämmityksen tai jäähdytyksen
- Käyttötuntimittari
- Kuormatilan termostaatti lämpötilanäytöllä käyttöpaneelissa
- Hehku / Start -kytkin
- Automaattinen sulatus / käsisulatuskytkin
- Sulatusermostaatti

VAKIOVARUSTEET

- Moottorilämmitin, teho: 500 W / 230 V
- Polttoainesuodatin ja -pumppu
- Talvipeite
- Akku koteloituna
- Ohjaamoyksikkö

LISÄVARUSTEET

- Polttoainesäiliö 70l
- Konttivarustuspaketti
- Moottorilämmitin 230 W / 24 V, vaihtoehto 230 V lämmittimelle
- 12 V polttoainelämmitin
- Sähkökäyttö
- Lisälämmitys 4 kW

TAKUU

12 kk:n takuu, joka kattaa alkuperäiset varaosat ja työn normalityyiaikana suoritettua työtä Lumikko-huoltopisteessä.



Ohjaamoyksikkö vakiovaruste

Mitat:

Lumikko 15D Plus Mitat/Mått/Dimensions: 5.5.99 JS

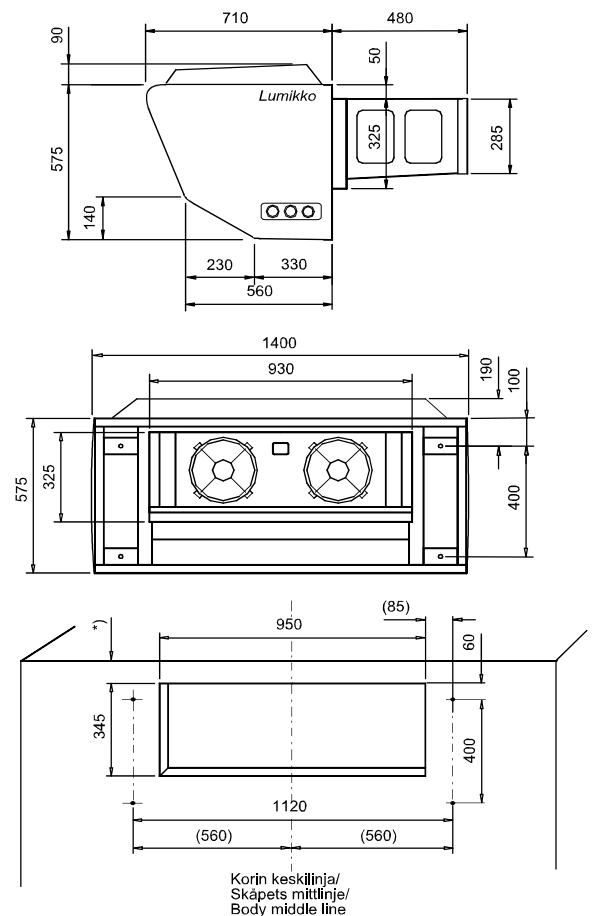

Asennusaukko/Monteringsöppning/Installation opening : 345 x 950 mm
Kylmäkoneen paino/Aggregats vikt/Unit weight : 290 kg/kgs
) = Vähintään kattoelementin paksuus/
Minst tjocklek av takelement/At least thickness of roof-element